

CASTLOADERS

800 ECO

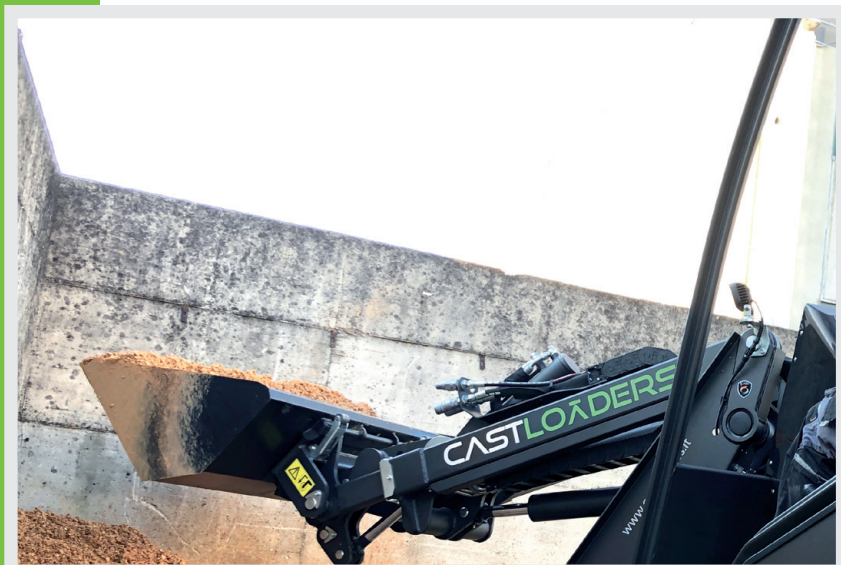

800 ECO



DIMENSIONI E DIAGRAMMI DI CARICO

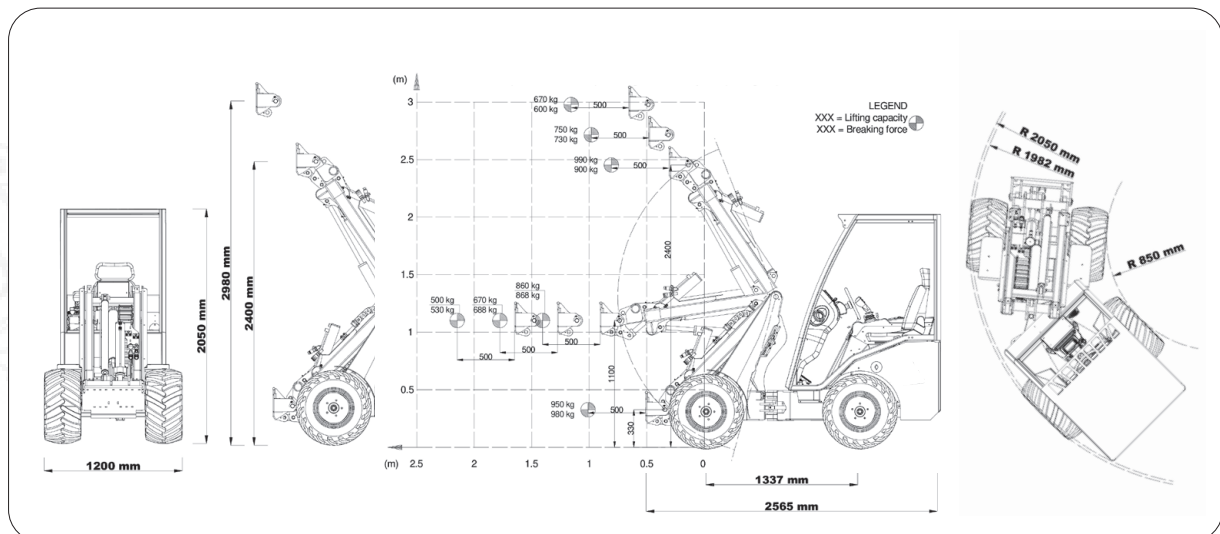

RUOTE

SKID	ALL TRAC	TRACTOR	GARDEN
23X8.50-12 23X10.50-12 26X12.00-12	8PR 300/60X12	23X8.50-12 23X10.50-12 26X12.00-12	23X8.50-12 23X10.50-12 24X13.00-12 26X12.00-12 26.5X14.00-12

CARATTERISTICHE

CAPACITÀ SOLLEVAMENTO	MOTORE ELETTRICO	POTENZA	VELOCITÀ	SISTEMA IDRAULICO	ALTEZZA BRACCIO
950 Kg	2 Magneti permanenti	15 Kw	12 Km/h @ 26X12.00-12	25 l/min	2980 mm



CASTGROUP
WWW.CASTLOADERS.IT

CAST GROUP SRL
Via A. Meucci, 18 I-30035 MIRANO VE
ph. +39041 5701827 fx +39041 5726786
info@cast-group.it

LEAF_800 ECO_ITA_05/2022_A000000019

Le informazioni contenute in questo documento sono soggette a modifiche senza preavviso e/o modifica. Cast Group si riserva il diritto di modificare i propri prodotti senza obbligo di comunicazione. Le immagini riportate in questo documento sono a solo scopo dimostrativo.

ZERO EMISSION



800 ECO

HYDROSTATIC FULL ELECTRIC LOADER • ECO FRIENDLY • ZERO EMISSION • ENERGY SAVING • TELESCOPIC

CASTLOADERS
MADE IN ITALY



IT

>>>> 800 ECO

Tecnologia e innovazione racchiuse in una macchina estremamente versatile con una straordinaria maneggevolezza e capacità di carico di tutto rispetto. Il generoso motore elettrico a due magneti permanenti è molto silenzioso e la batteria offre un'autonomia fino a 4/4,5 ore a seconda dell'intensità di utilizzo. Il Joystick 14 funzioni è standard.



Caratteristiche che fanno la differenza.

- Capacità sollevamento 950 Kg
- Potenza motore 15 Kw
- Sistema idraulico 25 l / min
- Altezza braccio telescopico 2980 mm
- Parallelogramma
- Blocco elettrico del differenziale
- Joystick 14 funzioni

Cast 800 ECO è disponibile con una batteria da trazione ad elettrolito.
 Caratteristiche: 48 Volt / 210 Ah, ottima autonomia anche in condizioni di lavoro intenso, peso contenuto ed esteso ciclo di vita. I tempi di ricarica medi sono di circa 6/8 ore circa a batteria scarica.
 Cast 800 ECO è disponibile anche con batteria al litio a ricarica rapida.

Per un ciclo di vita ottimale, è consigliato ricaricare la batteria quando essa è completamente scarica.

STEER ADJ

Regolazione inclinazione della colonna sterzo.

ERGONOMIC SEAT

Sedile ergonomico e regolabile, con cintura di sicurezza e braccioli.

TELESCOPIC

Braccio telescopico dotato di parallelogramma con altezza massima fino a 2980 mm.



SILENT BLOCK

800 ECO

È dotata di serie di un dispositivo che permette un maggiore comfort di guida, il Silent Block. Questo dispositivo è stato progettato per attutire i colpi e gli strappi durante la guida, soprattutto in situazioni di terreno accidentato, migliorando la tenuta e la stabilità.



- Agricoltura
- Allevamento
- Manutenzione del verde
- Edilizia
- Manutenzione strade



Pompa idraulica a portata variabile.

- Minore sforzo
- Minore usura
- Minori consumi

Portata variabile: una condizione di maggiore potenza con il minimo sforzo.

La pompa idraulica è dotata di un dispositivo di assetto variabile che permette di sfruttare la potenza impegnata in maniera ottimale limitando lo sforzo con incremento di prestazioni quando la macchina viene messa a dura prova. La riduzione dei consumi è garantita e nel contempo anche l'usura del motore e degli organi di trasmissione risultano minori con conseguente beneficio per la vita della macchina.